

# HUTTER REMORQUE HA35ALU

## AVEC DEUX RAMPES

### Spécifications Techniques

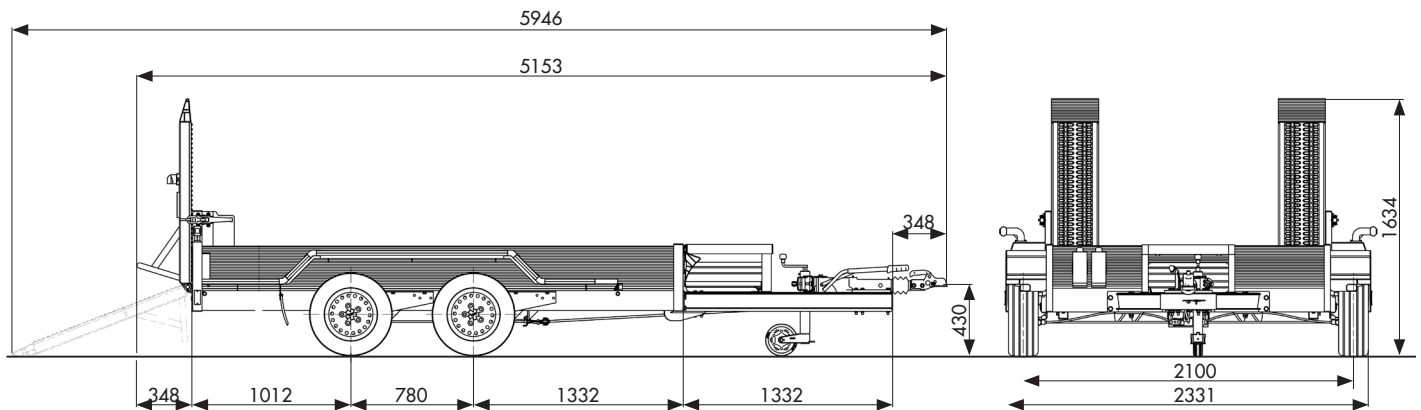
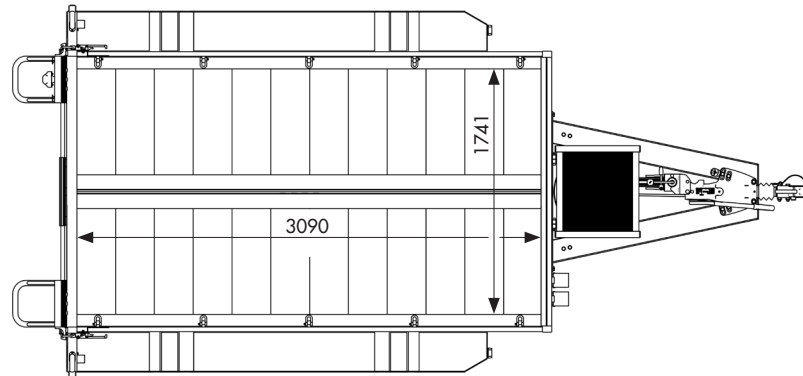

Grandeur du pont (intérieure):

Longueur: 3'090 mm

Largeur: 1'741 mm

Hauteur: 245 mm

Largeur extérieure: 2'331 mm

La façon de charge: Deux rampes

Support des rampes: Avec appuis

Poids total: 3'500 kg

Poids vide: 650 kg

Charge: 2'850 kg

Hauteur de couplage de remorque: 430 mm

(Centre de la boule d'attelage/ surface d'appuis)

31.08.2017/AZ

#### HUTTER S.A. MACHINES DE CHANTIER

1607 Palézieux  
9450 Altstätten SG  
6034 Inwil LU  
3380 Wangen a. Aare

Rte de Granges 11  
Transportstrasse 6  
Industriestrasse 52  
Stadthof 6

Tél. 021 781 34 20  
Tél. 071 757 86 70  
Tél. 041 449 51 51  
Tél. 032 636 03 60

CHE-105.874.797 MWST  
IBAN CH69 0483 5061 9850 8100 0  
www.huttersa.ch  
huttersa@huttersa.ch

# HUTTER REMORQUE HA35ALU

## AVEC RAMPE

### Spécifications Techniques

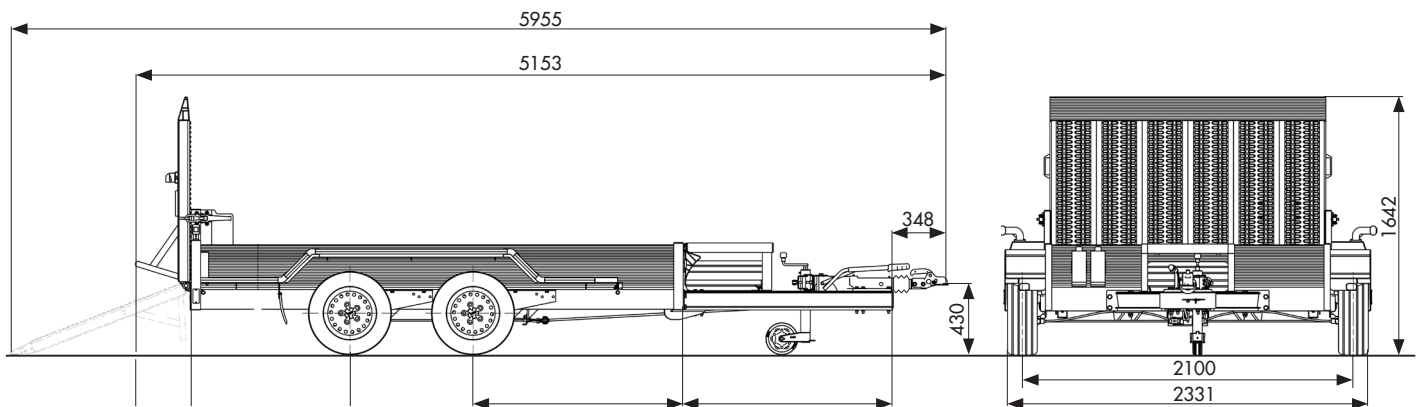
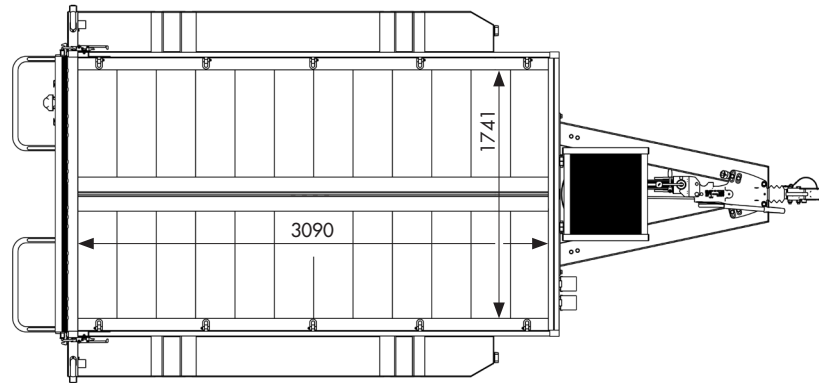

Grandeur du pont (intérieure):

Longueur: 3'090 mm

Largeur: 1'741 mm

Hauteur: 245 mm

Largeur extérieure: 2'331 mm

La façon de charge: Rampe en grilles

Support des rampes: Avec appuis

Poids total: 3'500 kg

Poids vide: 680 kg

Charge: 2'820 kg

Hauteur de couplage de remorque: 430 mm

(Centre de la boule d'attelage/ surface d'appuis)

31.08.2017/AZ

#### HUTTER S.A. MACHINES DE CHANTIER

1607 Palézieux  
9450 Altstätten SG  
6034 Inwil LU  
3380 Wangen a. Aare

Rte de Granges 11  
Transportstrasse 6  
Industriestrasse 52  
Stadthof 6

Tél. 021 781 34 20  
Tél. 071 757 86 70  
Tél. 041 449 51 51  
Tél. 032 636 03 60

CHE-105.874.797 MWST  
IBAN CH69 0483 5061 9850 8100 0  
www.huttersa.ch  
huttersa@huttersa.ch