

HUTTER BERGMANN 815

Benne rotative

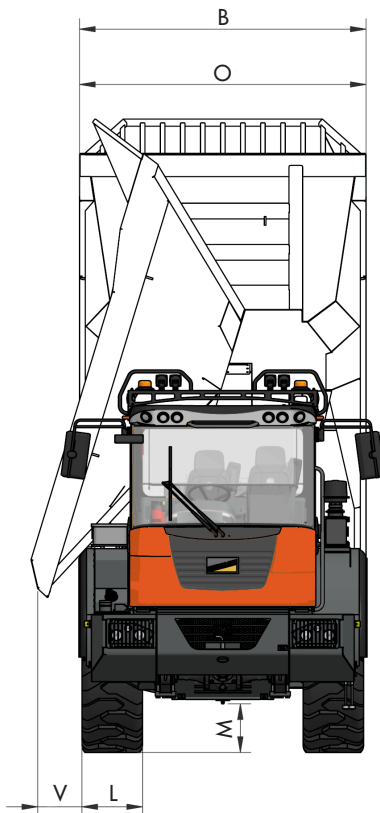
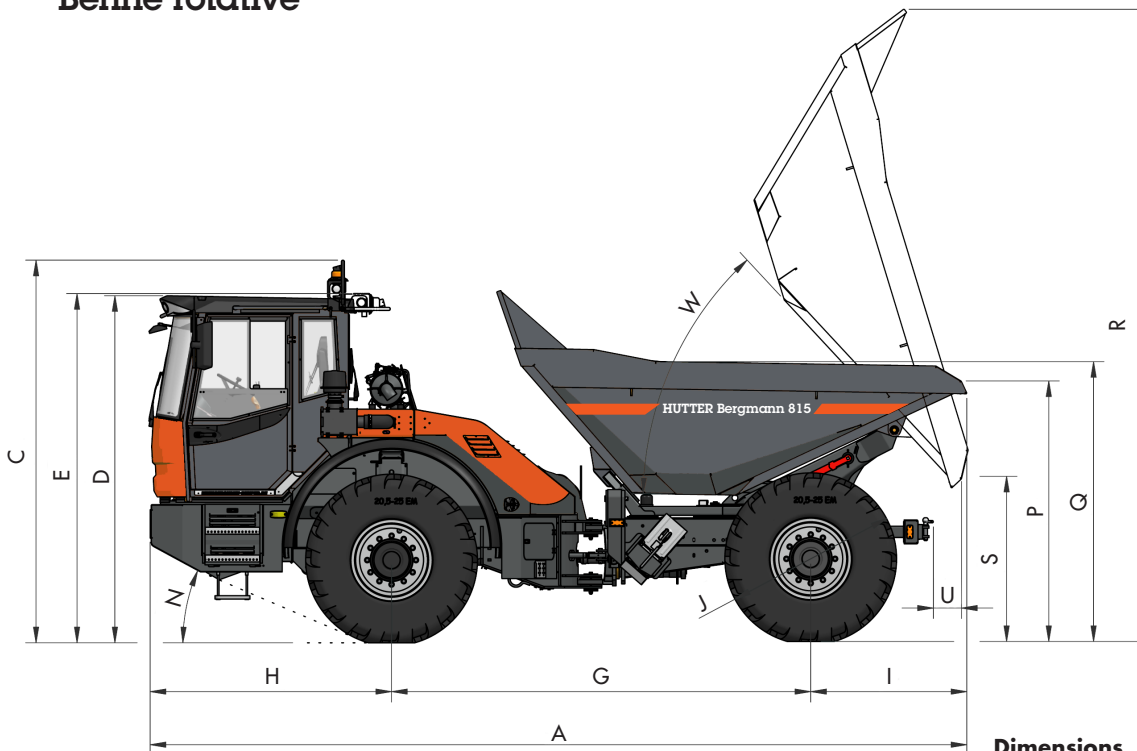

Dimensions

A	7'129 mm
B	2'500 mm
C	3'338 mm
D	3'028 mm
E	3'047 mm
G	3'659 mm
H	2'107 mm
I	1'362 mm
J	1'500 mm
L	529 mm
M	424 mm
N	23°
O	2'500 mm
P	2'273 mm
Q	2'442 mm
R	5'516 mm
S	1'441 mm
U	246 mm
V	386 mm
W	46°

Poids

Poids à vide	11'140 kg
Charge utile	12'000 kg
Poids total autorisé pour la circulation routière Charge utile	18'000 kg

Benne

Capacité de la benne, eau	6.3 m ³
Capacité de la benne, en butte	8 m ³

HUTTER S.A. MACHINES DE CHANTIER

1607 Palézieux
9450 Altstätten SG
6034 Inwil LU
3380 Wangen a. Aare

Rte de Granges 11
Transportstrasse 6
Industriestrasse 52
Stadthof 6

Tél. 021 781 34 21
Tél. 071 757 86 70
Tél. 041 449 51 51
Tél. 032 636 03 60

CHE-105.874.797 MWST
IBAN CH69 0483 5061 9850 8100 0
www.huttersa.ch
huttersa@huttersa.ch

14.08.2023/DG

HUTTER BERGMANN 815

Benne basculante 3-côtés

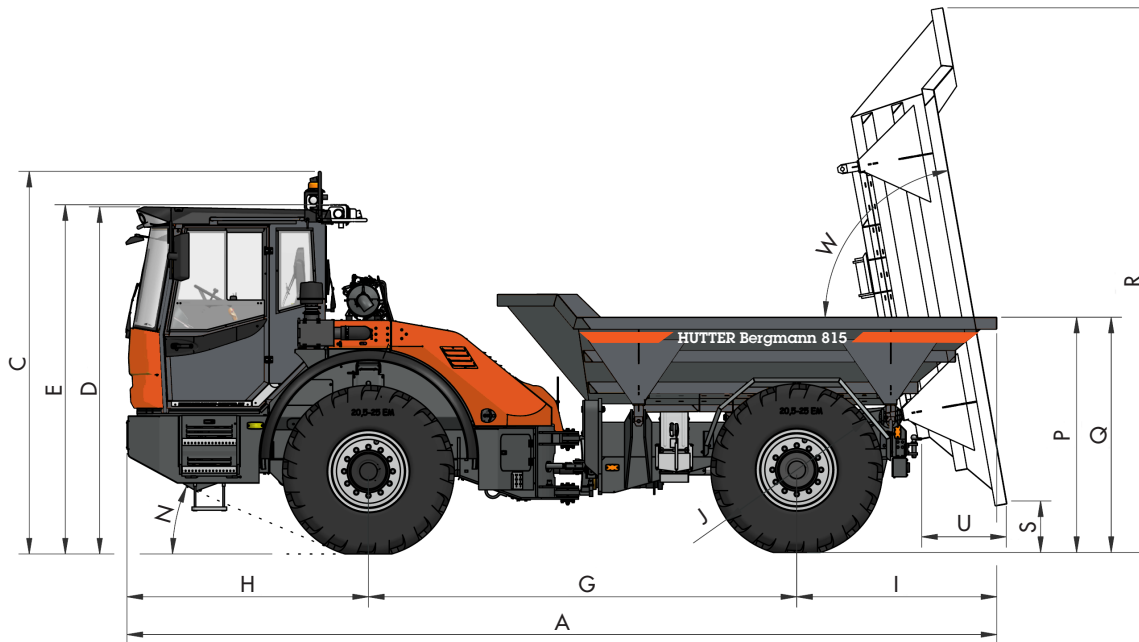

Dimensions

A	7'593 mm
B	2'541 mm
C	3'338 mm
D	3'028 mm
E	3'047 mm
G	3'739 mm
H	2'107 mm
I	1'746 mm
J	1'500 mm
L	529 mm
M	429 mm
N	23°
O	2'541 mm
P	2'052 mm
Q	2'052 mm
R	4'752 mm
S	449 mm
T	1'075 mm
U	738 mm
V	836 mm
W	80°

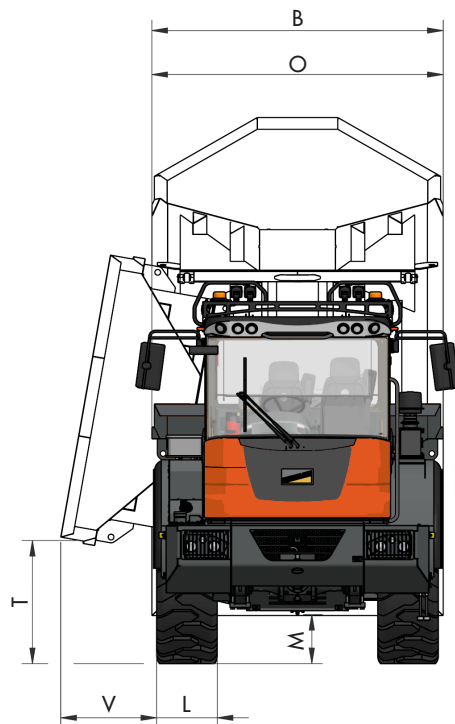

Poids

Poids à vide	10'020 kg
Charge utile	12'000 kg
Poids total autorisé pour la circulation routière Charge utile	18'000 kg

Benne

Capacité de la benne, eau	4.2 m ³
Capacité de la benne, en butte	8 m ³

14.08.2023/DG

HUTTER S.A. MACHINES DE CHANTIER

1607 Palézieux
9450 Altstätten SG
6034 Inwil LU
3380 Wangen a. Aare

Rte de Granges 11
Transportstrasse 6
Industriestrasse 52
Stadthof 6

Tél. 021 781 34 21
Tél. 071 757 86 70
Tél. 041 449 51 51
Tél. 032 636 03 60

CHE-105.874.797 MWST
IBAN CH69 0483 5061 9850 8100 0
www.huttersa.ch
huttersa@huttersa.ch

HUTTER BERGMANN 815

Benne à déversement arrière

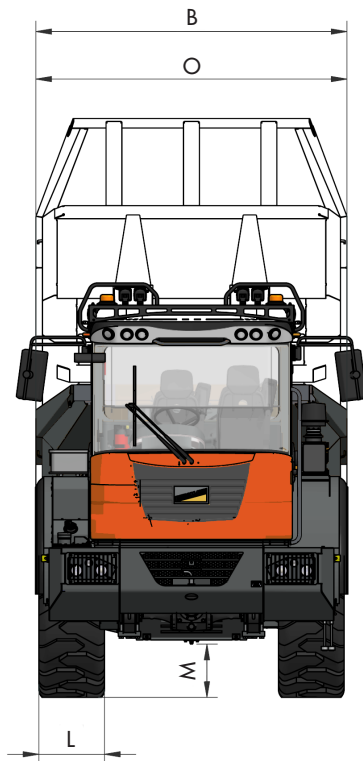
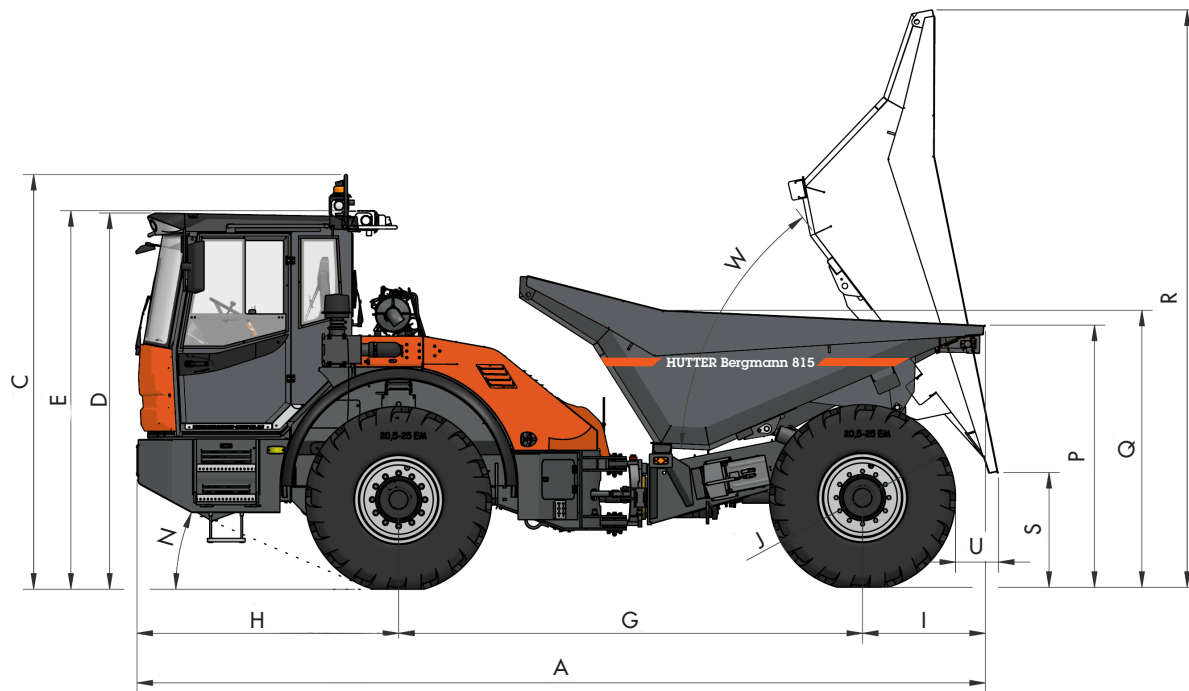

Dimensions

A	6'834 mm
B	2'505 mm
C	3'338 mm
D	3'028 mm
E	3'047 mm
G	3'737 mm
H	2'108 mm
I	989 mm
J	1'500 mm
L	529 mm
M	429 mm
O	2'505 mm
P	2'110 mm
Q	2'230 mm
R	4'647 mm
S	923 mm
W	76°

Poids

Poids à vide	9'080 kg
Charge utile	12'000 kg
Poids total autorisé pour la circulation routière Charge utile	18'000 kg

Benne

Capacité de la benne, eau	5 m ³
Capacité de la benne, en butte	8 m ³

HUTTER S.A. MACHINES DE CHANTIER

1607 Palézieux
9450 Altstätten SG
6034 Inwil LU
3380 Wangen a. Aare

Rte de Granges 11
Transportstrasse 6
Industriestrasse 52
Stadthof 6

Tél. 021 781 34 21
Tél. 071 757 86 70
Tél. 041 449 51 51
Tél. 032 636 03 60

CHE-105.874.797 MWST
IBAN CH69 0483 5061 9850 8100 0
www.huttersa.ch
huttersa@huttersa.ch

14.08.2023/DG

HUTTER BERGMANN 815

Données techniques

Points forts

- Grande stabilité grâce à l'articulation blocable
- Poste de commande pivotant (en option)
- Frein à ressort accumulateur électrohydraulique
- De forme compacte pour un faible propre poids
- Retour automatique de la benne en option (seulement benne rotative)

Moteur

4-cylindres Cummins diesel – refroidi à l'eau	
Puissance du moteur	119 kW
Vitesse rotationnelle	2.200 rpm
Norme d'émission	Stage 5

Commande

Changement de vitesses en fonction de la charge, réglable à la main et automatiquement, optimisation de la force de traction et de vitesse, régulation de vitesse sans palier avant et arrière, Convertisseur ZF avec embrayage à pontage de convertisseur Verrouillé pour l'homologation routière

1. vitesse av/arr	6/6 km/h
2. vitesse av/arr	9/15 km/h
3. vitesse av/arr	14/33 km/h
4. vitesse av	21 km/h
5. vitesse av	32 km/h
6. vitesse av (Verrouillé pour l'homologation routière)	40 km/h

Direction

Articulation hydraulique par valve prioritaire; articulation: 37° à gauche et à droite

Rayon de braquage

- Rayon de braquage intérieur: 9'500 mm
- Rayon de braquage extérieur: 14'300 mm

Pneus standard

Toutes les roues motrices 20,5-25 Double Coin (autres pneumatiques sur demande)

Essieux / Freins

- Essieu avant suspendu avec ressort à lames, essieu arrière rigide
- Frein à lamelles bain d'huile sans entretien dans les moyeux avec différentiel antibloquant d'une valeur de 45%
- Frein parking à ressort accumulateur agissant sur l'essieu avant et arrière par arbre articulé

Quantité de remplissage

Carburant	235 l
Huile hydraulique	64 l

Système électrique

- Installation électrique 24 V avec interrupteur principal
- Mode détecteur d'erreurs
- Voyants de contrôle pour l'huile de moteur, frein parking, affichage du sens de direction, contrôle de charge de la batterie et du filtre hydraulique
- Affichage pour vitesse

Équipement standard

- Cabine conducteur confortable avec siège d'amortissement pneumatique
- Installation d'éclairage conformément à la législation sur les licences routières
- Benne en acier à grain fin résistant à l'usure
- Gyrophare, allume-cigare
- Rouleau pour pare-brise
- Dispositif pour radio, haut-parleurs et antenne
- Déclaration de conformité CE
- Mode d'emploi / Liste de pièces de rechange

14.08.2023/DG

HUTTER S.A. MACHINES DE CHANTIER

1607 Palézieux Rte de Granges 11
 9450 Altstätten SG Transportstrasse 6
 6034 Inwil LU Industriestrasse 52
 3380 Wangen a. Aare Stadthof 6

Tél. 021 781 34 21
 Tél. 071 757 86 70
 Tél. 041 449 51 51
 Tél. 032 636 03 60

CHE-105.874.797 MWST
 IBAN CH69 0483 5061 9850 8100 0
 www.huttersa.ch
 huttersa@huttersa.ch