

# HUTTER BERGMANN 810

Cabine complète

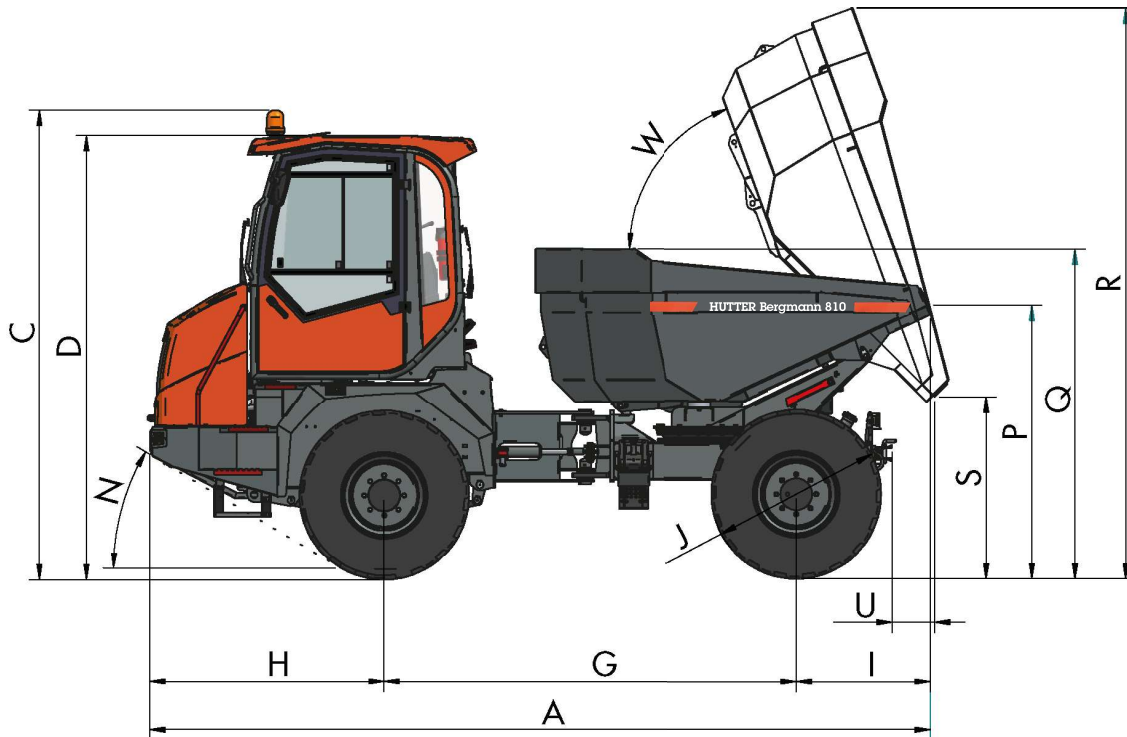

## Dimensions

A	5.382 mm
B	2.420 mm
C	3.426 mm
D	3.070 mm
G	2.846 mm
H	1.614 mm
I	922 mm
J	1.170 mm
L	500 mm
M	392 mm
N	31°
P	1.888 mm
Q	2.276 mm
R	3.934 mm
S	1.255 mm
U	292 mm
V	160 mm
W	70°

## Poids

Poids à vide	6.250 kg
Charge utile	9.000 kg

## Benne

Capacité de la benne, eau	3,6 m <sup>3</sup>
Capacité de la benne, en butte	4,6 m <sup>3</sup>

## HUTTER S.A. MACHINES DE CHANTIER

1607 Palézieux  
9450 Altstätten SG  
6034 Inwil LU  
3380 Wangen a. Aare

Rte de Granges 11  
Transportstrasse 6  
Industriestrasse 52  
Stadthof 6

Tél. 021 781 34 21  
Tél. 071 757 86 70  
Tél. 041 449 51 51  
Tél. 032 636 03 60

CHE-105.874.797 T.V.A.  
IBAN CH69 0483 5061 9850 8100 0  
www.huttersa.ch  
huttersa@huttersa.ch

01.03.24/DG

# HUTTER BERGMANN 810

## Données techniques

### Points forts

- Haute performance de transport grâce à l'essieu avant suspendu
- Cabine complète avec siège pivotant pour un travail rapide dans les deux directions
- Niveau de gaz d'échappement 5
- Descente de la machine en dehors du secteur dangereux
- Cabine rabattable pour un bon accès de maintenance

### Moteur

Moteur diésel Deutz 4-cylindres - refroidi à l'eau	
Puissance du moteur	75 kW
Couple maximum	410 Nm, 1'600 rpm
Norme antipollution	Stage 5

### Commande

Transmission hydrostatique à quatre roues motrices	
Vitesse I	0-9 km/h
Vitesse II	0-30 km/h

### Direction

Articulation hydraulique par valve prioritaire;  
articulation: 34° à gauche et à droite

### Essieux / Freins

- Essieu avant à lames de ressort, suspension arrière rigide
- Frein à disques à bain d'huile sans entretien avec réglage automatique dans l'essieu avant
- Frein de stationnement à commande hydraulique agissant sur l'arbre de transmission des essieux avant et arrière

### Pneus standard

Toutes les roues motrices 500 / 60 R22.5

### Quantité de remplissage

Carburant	68 l
Huile hydraulique	52 l

### Système électrique

- Installation électrique de 12V avec commutateur central
- Toutes les données spécifiques du véhicule sont lisibles sur le tableau de bord

### Équipement standard

- Siège conducteur premium pivotant réglable, dossier haut et siège chauffant
- Climatisation de série
- Caméra de surveillance pour les marches arrière
- Accouplement de manœuvre arrière
- Installation d'éclairage conforme à la législation
- Déclaration de conformité CE
- Mode d'emploi / Liste des pièces de rechange

### HUTTER S.A. MACHINES DE CHANTIER

1607 Palézieux Rte de Granges 11  
 9450 Altstätten SG Transportstrasse 6  
 6034 Inwil LU Industriestrasse 52  
 3380 Wangen a. Aare Stadthof 6

Tél. 021 781 34 21  
 Tél. 071 757 86 70  
 Tél. 041 449 51 51  
 Tél. 032 636 03 60

CHE-105.874.797 T.V.A.  
 IBAN CH69 0483 5061 9850 8100 0  
 www.huttersa.ch  
 huttersa@huttersa.ch