

HUTTER BERGMANN 401E

Données techniques

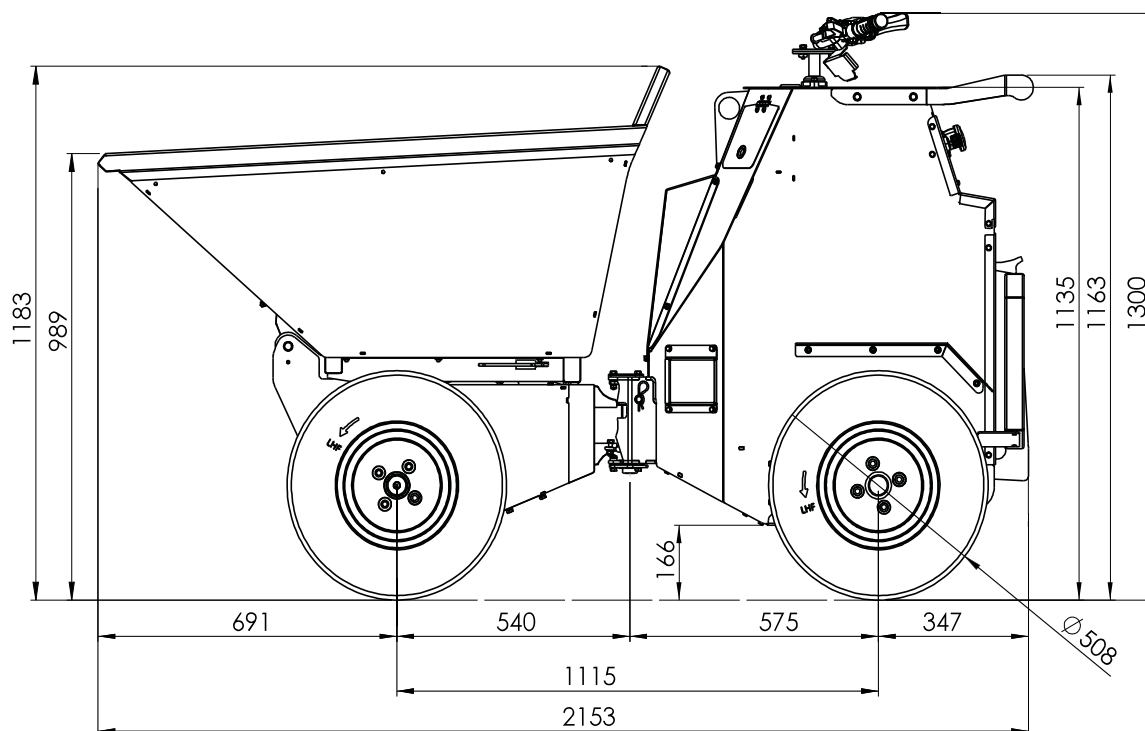

Moteur / Puissance	DC 2x 1400 W (24 V)
Batteries	4x 6V AGM 5 kWh
Autonomie de la batterie	env. 8 heures
Durée de charge de la batterie	env. 8 heures
Largeur	885 mm
Longueur	2'153 mm
Hauteur	1'300 mm
Poids à vide	550 kg
Charge utile	800 kg
Contenance	0,58 m ³
Inclinaison max	10° utilisation continue / 25° utilisation par intervalles
Entraînement / commande	Transmission transaxiale 24 V
Système de freinage	Électrique avec interrupteur homme-mort
Pneus	pneus de traction (en option, pneus gazon)
Vitesse marche AV	0 - 4 km/h
Vitesse marche AR	0 - 2.5 km/h
Niveau de bruit	< 82 dB

Points forts

- Haute capacité de charge
- De construction robuste
- Direction assistée
- Benne à déversement hydraulique
- Quatre roues motrices
- Passe sans peine de petits obstacles
- Peut être aisément chargé
- Petit rayon de braquage
- front phares à LED
- Équipements spéciaux:
plateau de chargement, montants,
fonction d'inclinaison électrique

Toutes les mesures en mm

HUTTER S.A. MACHINES DE CHANTIER

1607 Palézieux
9450 Altstätten SG
6034 Inwil LU
3380 Wangen a. Aare

Rte de Granges 11
Transportstrasse 6
Industriestrasse 52
Stadthof 6

Tél. 021 781 34 21
Tél. 071 757 86 70
Tél. 041 449 51 51
Tél. 032 636 03 60

CHE-105.874.797 T.V.A.
IBAN CH69 0483 5061 9850 8100 0
www.huttersa.ch
huttersa@huttersa.ch

22.04.24/AM