

GRAPPINS UNIVERSELS HUTTER

Spécifications techniques

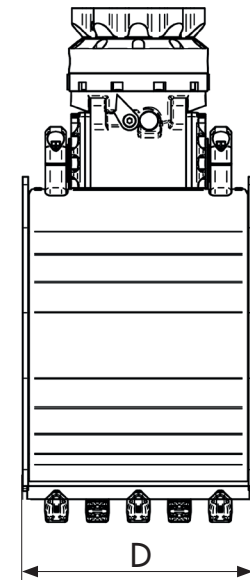
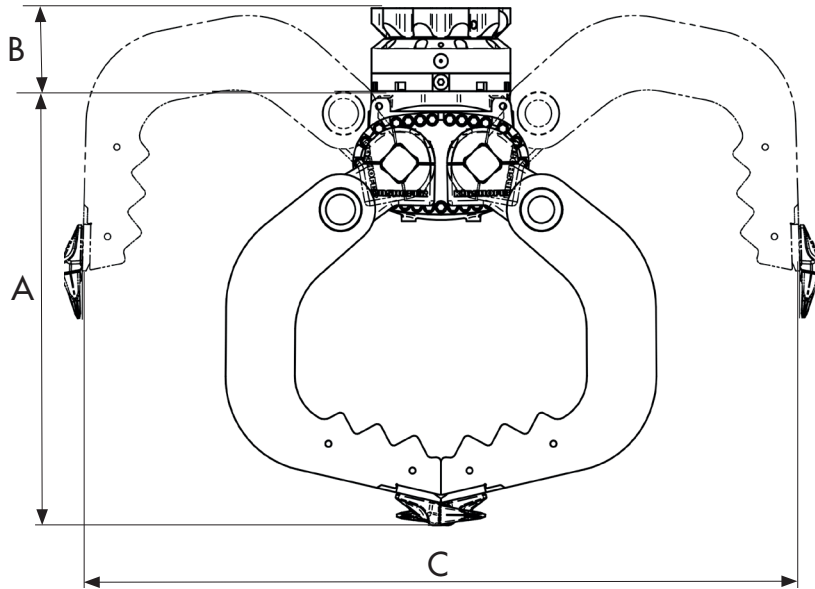

GX55-V2

GX80-V2

A Hauteur fermé (mm)	800	920
B Hauteur moteur tournant (mm)	170	170
C Longueur ouvert (mm)	1344	1545
D Longueur standard (mm)	450	500
Engin porteur (to.)	5.0 - 6.0	6.0 - 9.0
Poids total (kg)	370	455
Dents	5	5
Force de fermeture (kN)	18	15.3
Min. débit d'huile (lt.)	20 - 75	20 - 75
Pression de service (bar)	max. 320	max. 320
Grappin contenu (lt.)	145	210

23.03.2021/AZ

HUTTER S.A. MACHINES DE CHANTIER

1607 Palézieux
Altstätten SG
6034 Inwil LU
3380 Wangen a. Aare

Rte de Granges 11
Transportstrasse 6
Industriestrasse 52
Stadthof 6

Tél. 021 781 34 20 9450
Tél. 071 757 86 70
Tél. 041 449 51 51
Tél. 032 636 03 60

CHE-105.874.797 MWST
IBAN CH69 0483 5061 9850 8100 0
www.huttersa.ch
huttersa@huttersa.ch

GRAPPINS UNIVERSELS HUTTER



Spécifications techniques

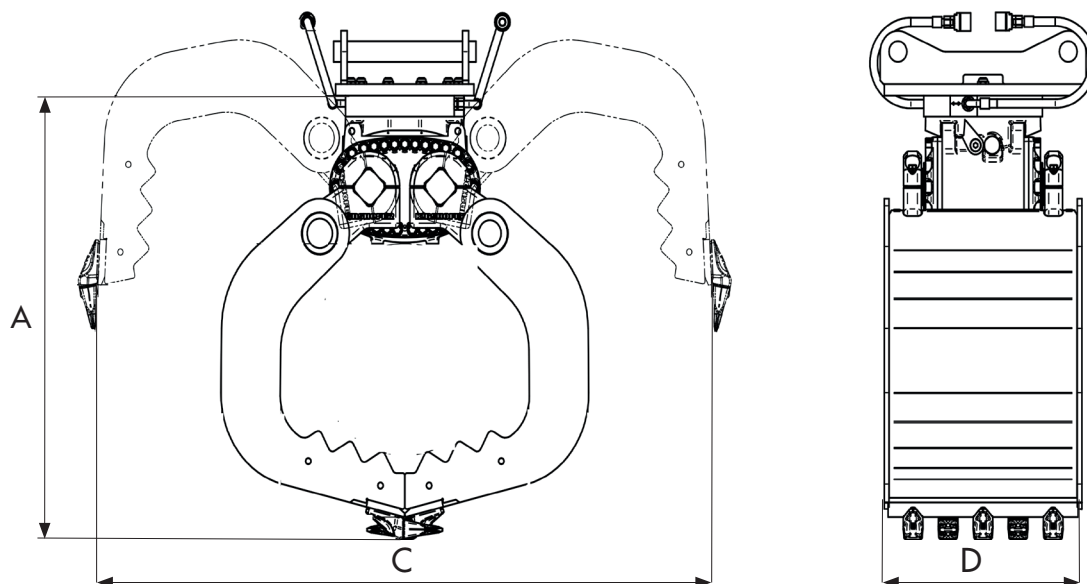

GX55-V2 sans moteur rotatif

GX80-V2 sans moteur rotatif

A Hauteur fermé (mm)	800	920
C Longueur ouvert (mm)	1344	1545
Longeur standard (mm)	450	500
Engin porteur (to.)	5.0 - 6.0	6.0 - 9.0
Poids total (kg)	330	395
Dents	5	5
Force de fermeture (kN)	19	14
Min. débit d'huile (lt.)	25 - 60	25 - 60
Pression de service (bar)	max. 320	max. 320
Grappin contenu (lt.)	145	210

30.03.2021/AZ

HUTTER S.A. MACHINES DE CHANTIER

1607 Palézieux
Altstätten SG
6034 Inwil LU
3380 Wangen a. Aare

Rte de Granges 11
Transportstrasse 6
Industriestrasse 52
Stadthof 6

Tél. 021 781 34 20 9450
Tél. 071 757 86 70
Tél. 041 449 51 51
Tél. 032 636 03 60

CHE-105.874.797 MWST
IBAN CH69 0483 5061 9850 8100 0
www.huttersa.ch
huttersa@huttersa.ch