

GRAPPINS UNIVERSELS HUTTER

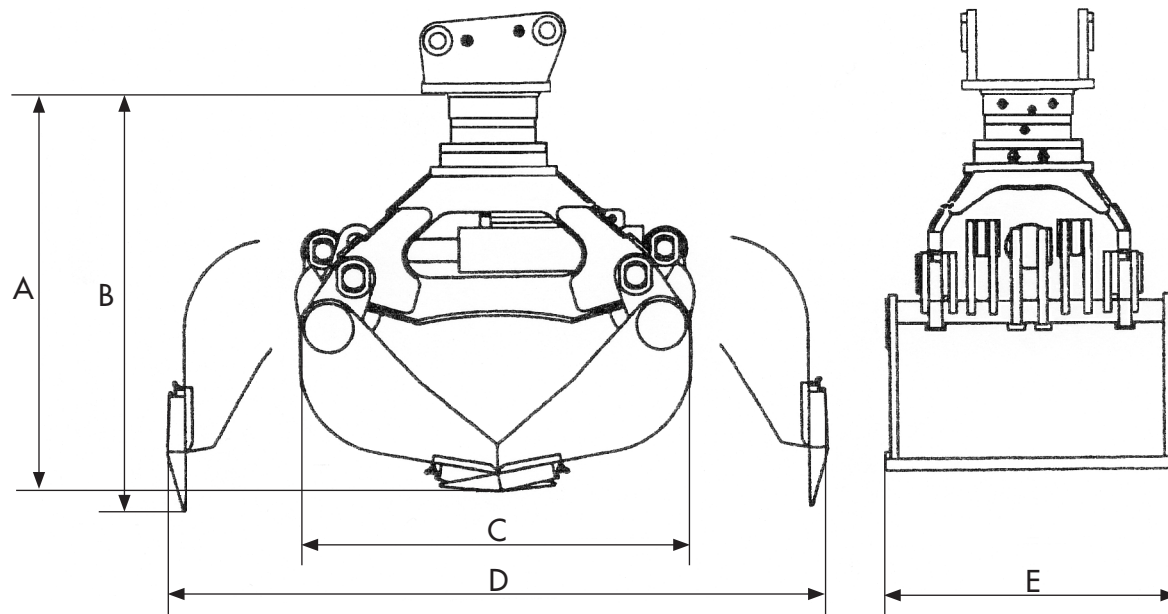

Spécifications techniques



	G18	G25	G40	G48
A Hauteur fermé (mm)	675	730	735	810
B Hauteur ouvert (mm)	700	770	770	840
C Longueur fermé (mm)	565	660	700	750
D Longueur ouvert (mm)	1'010	1'030	1'180	1'200
E Largeur standard (mm)	340	340	400	400

31.08.2017/AZ

HUTTER S.A. MACHINES DE CHANTIER

1607 Palézieux
9450 Altstätten SG
6034 Inwil LU
3380 Wangen a. Aare

Rte de Granges 11
Transportstrasse 6
Industriestrasse 52
Stadthof 6

Tél. 021 781 34 20
Tél. 071 757 86 70
Tél. 041 449 51 51
Tél. 032 636 03 60

CHE-105.874.797 MWST
IBAN CH69 0483 5061 9850 8100 0
www.huttersa.ch
huttersa@huttersa.ch

GRAPPINS UNIVERSELS HUTTER

Spécifications techniques

Typ	G18	G25	G40	G48
Engin porteur (to.)	1.5 - 2.0	2.0 - 3.0	3.0 - 4.0	4.0 - 5.0
Poids total (ca.kg) Soupape/ cadre d'attache rapide incl.	144	194	230	250
Suspension standard	MS01/HUM05	MS01/HUM05	MS03/HUM10	MS03/HUM10
Capacité (lt.)	38	43	50	85
Dents	4	4	4	4
Force de fermeture (kN)	14	16	19	21
Min. débit d'huile tournant (lt./min.)	22	22	22	22
Max. débit d'huile ouvert/ fermé	25	25	25	25
Min./max.pression de service tournant (bar)	120/ 320	120/ 320	120/ 320	120/ 320
Max. pression de service ouvert/ fermé	250	250	250	250

Construction

- Équipement standard avec plaque- support pour attache rapide
- Tête de rotation hydraulique tournant continuellement
- Structure plate
- Grande force de fermeture
- Conception protectrice pour le cylindre et le système hydraulique
- Dispositif de limitation de pression intégré pour la fonction de fermeture
- Cylindre avec amortisseur de fin de course
- Mécanisme contre les chocs d'ouverture et de fermeture
- Pièces de l'enveloppe et lame en Hardox 400 (acier à grains fins résistants à l'usure)

HUTTER S.A. MACHINES DE CHANTIER

1607 Palézieux
9450 Altstätten SG
6034 Inwil LU
3380 Wangen a. Aare

Rte de Granges 11
Transportstrasse 6
Industriestrasse 52
Stadthof 6

Tél. 021 781 34 20
Tél. 071 757 86 70
Tél. 041 449 51 51
Tél. 032 636 03 60

CHE-105.874.797 MWST
IBAN CH69 0483 5061 9850 8100 0
www.huttersa.ch
huttersa@huttersa.ch